

PL 2-11 / 23-24

CZ 12-22 / 23-24

GYSFLASH 30-24 HF

OPIS PRODUKTU

Instrukcja zawiera wskazówki dotyczące obsługi urządzenia oraz środki ostrożności z którymi należy się zapoznać ze względu na Państwa bezpieczeństwo.



Prosimy uważnie zapoznać się z instrukcją obsługi przed rozpoczęciem pracy z urządzeniem.



Urządzenie to powinno być stosowane wyłącznie do ładowania lub zasilania w granicach podanych na urządzeniu oraz w instrukcji. Należy przestrzegać instrukcji bezpieczeństwa. W przypadku niewłaściwego lub niebezpiecznego użycia produktu, producent nie może zostać pociągnięty do odpowiedzialności.



Urządzenie przeznaczone jest wyłącznie do użytku wyłącznie w dobrze wietrzonych pomieszczeniach. Nie używać na zewnątrz podczas padającego deszczu lub śniegu.

Osoby dorosłe (włącznie z dziećmi), których zdolności fizyczne, czuciowe i umysłowe są niewystarczające dla prawidłowego obsługiwanie urządzenia muszą być nadzorowane przez osobę odpowiedzialną za ich bezpieczeństwo oraz należy im wcześniej udzielić odpowiednich instrukcji zgodnych z bezpieczeństwem bez ryzyka zagrożenia. Dopilnować, aby dzieci nie bawiły się urządzeniem. Dzieciom bez nadzoru dorosłego zabrania się wszelkich napraw bądź regulacji urządzenia.

W żadnym wypadku nie używać do ładowania akumulatorów nieodnawialnych!

Nie należy używać urządzenia jeśli kabel lub gniazdo zasilania są uszkodzone.

Nigdy nie ładować zamrożonych lub uszkodzonych akumulatorów.

Urządzenia nie należy przykrywać.

Urządzenia nie należy umieszczać w pobliżu źródła ciepła oraz trwale wysokiej temperatury (powyżej 50°C).



Niebezpieczeństwo wybuchu i pożaru!

- Podczas ładowania akumulator może wydzielać gazy wybuchowe.



- Podczas ładowania, akumulator musi znajdować się w dobrze wentylowanym pomieszczeniu.



- Należy unikać ognia i iskier w pobliżu urządzenia.

- Należy chronić elektryczne powierzchnie stykowe akumulatora przed zwarciami.



Ryzyko wytrysku kwasów !



- Należy używać okularów oraz rękawic ochronnych.



- W przypadku dostania się do oczu lub kontaktu ze skórą, należy jak najszybciej opłukać dane miejsce wodą, a następnie niezwłocznie skontaktować się z lekarzem.

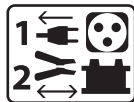

Podłączanie / odłączanie:

- Odłączyć zasilanie przed podłączeniem lub odłączeniem złącza na akumulatorze.
- W pierwszej kolejności należy podłączyć zacisk, który nie jest połączony z ramą podwozia. Drugie połączenie musi być wykonane na ramie podwozia z dala od akumulatora oraz przewodu paliwowego. Ładowarka musi być podłączona do sieci.
- Po zakończeniu ładowania odłącz ładowarkę akumulatora z sieci, potem usuń połączenie z podwozia, a następnie odłącz baterię zachowując podaną kolejność.

Podłączenie:



- Urządzenie należy podłączyć do gniazda zasilania z uziemieniem.
- Podłączenie do sieci elektrycznej musi być zgodne z krajowymi przepisami dotyczącymi instalacji.



Regulacja i naprawa :

- W przypadku, kiedy kabel zasilający jest uszkodzony, należy go wymienić na specjalny kabel lub zestaw, dostępny u producenta bądź w serwisie obsługi klienta.
- Konserwacje, regulacje lub naprawy urządzenia mogą być wykonywane wyłącznie przez osobę wykwalifikowaną.



- Ostrzeżenie! Przed przystąpieniem do wykonywania prac przy urządzeniu należy zawsze odłączyć kabel z gniazda zasilania.
- Urządzenie nie wymaga specjalnej konserwacji.
- Jeżeli bezpiecznik wewnętrzny jest przepalony, w celu uniknięcia zagrożenia musi on zostać wymieniony przez producenta, jego przedstawiciela serwisowego lub podobnie wykwalifikowaną osobę.
- Nigdy nie używaj rozpuszczalników lub innych agresywnych środków czyszczących.



Regulacja:

- Urządzenie spełnia wymagania dyrektyw Unii Europejskiej.
- Deklaracja zgodności jest dostępna na naszej stronie internetowej.



- Znak zgodności EaWG (EAC) - Euroazjatycka Wspólnota Gospodarcza.



Utylizacja:

- Urządzenie podlega zbiórce selektywnej odpadów. Nie wyrzucać do zwykłego kosza.

OPIS PRODUKTU

GYSFLASH 30-24 MF to stabilne zasilanie o dużej mocy bazujące na technologii SMPS (Switch Mode Power Supply) zaprojektowany do obsługi baterii, (płynnych/AGM/żelowych) w 6V, 12V i 24V, w pojazdach w fazie diagnostycznej. Gwarantuje również doskonałą jakość ładowania, dla odpowiedniego utrzymania najbardziej zaawansowanych modeli. Urządzenie posiada możliwość podłączenia kabli wyjściowych do 2x5m - 16 mm². Zmiana kabli Akumulator wymaga rekaliibracji Jest to urządzenie stacjonarne i nie jest uznawane za urządzenie mobilne.

Urządzenie posiada 5 trybów pracy, w tym 2 tryby ukryte:

• **Tryb «Ładowanie»**

- Samochodowy - «Automobile» (ustawienia domyślne): aby naładować akumulatory rozruchowe na elektrolity płynne lub żelowe (ołowiowe, ołowiowo-wapniowe, srebrowo-wapniowe, AGM) od 10Ah do 400Ah w 6V/12V i od 10Ah do 200Ah w 24V.

- Trakcja : aby naładować akumulatory trakcyjne na elektrolity płynne lub żelowe (ołowiowe, ołowiowo-wapniowe, srebrowo-wapniowe, AGM) od 50 Ah do 260 Ah w 6V/12V i od 50Ah do 130Ah w 24V. Możliwość aktywacji tego trybu w menu ustawienia.

• **Tryb zasilania «Diag+»:** Zaspokaja zapotrzebowania na energię do 30A w celu zapewnienia bieżącej kompensacji baterii używanych do testowania dużych odbiorników takich jak wentylatory silników, podnośniki szyb, zawieszania elektryczne, itp. Tryb «Diag+» pozwala na precyzyjne określenie napięcia koniecznego w czasie tej fazy.

• **Tryb zasilania «Showroom»:** zapewnia kompensację prądu baterii akumulatora w przypadku korzystania z akcesoriów elektrycznych w pojazdach demonstracyjnych (opuszczanie szyb, ogrzewanie, lusterka) W tym trybie możliwe jest precyzyjne określenie napięcia elektrycznego wedle zapotrzebowania.

• **Tryb «Wymień akumulator»:** Kompensuje zapotrzebowania mocy, aby zapobiec utracie pamięci pojazdu podczas wymiany akumulatora. Domyślnie tryb ten jest nieaktywny i nie wyświetla się na liście.

• **Tryb Power Supply:** Tryb przeznaczony dla osób z doświadczeniem. Domyślnie tryb ten jest nieaktywny i nie wyświetla się na liście. Tryb ten pozwala na użycie ładowarki jako stabilizowanego zasilania o dużej mocy z napięciem regulowanym oraz maksymalnym przepływem prądu z możliwością jego regulacji.

Urządzenie wyposażone jest w funkcję automatycznego restartu, pozwalającą w trybie: Charge auto and traction, Showroom and Power Supply na automatyczne uruchomienie ładowarki w przypadku braku zasilania.

Kiedy funkcja «Lock Showroom» jest włączona, ogranicza ona ładowarkę wyłącznie do trybu Showroom, aby ułatwić ich wykorzystanie w pojazdach demonstracyjnych.

WSKAZÓWKI UŻYTKOWANIA

1 Podłącz kabel do gniazda zasilania. Zasilanie jednofazowe 230V ± 15% (50/60Hz).



2 Ustaw przełącznik na «ON»
Przez 3 sekundy wyświetli się napis «GYSFLASH 30-24 HF Vx.x ».



3 Następnie wybierz żądany tryb Urządzenie zostanie uruchomione domyślnie na ostatniej używanej konfiguracji.

• Przycisk «MODE» umożliwia wybór menu:



Ładowanie (lub Trakcja) > Diagnostyka > Showroom > (Wymiana akumulatora*) > (Power Supply*) *ukryte domyślnie

• Aby dostać się do menu ustawień przytrzymaj przycisk «MODE» przez 3 sekundy :



3 sekundy - Ustawienia

TRYB ŁADOWANIE (SAMOCHODOWY & TRAKCJA)

Ładowanie jest ustawione domyślnie na ładowanie samochodowe. Typ ładowania (samochodowy lub trakcyjny) może zostać zmieniony w ustawieniach. Produkt pozwala na ładowanie samego akumulatora, bądź akumulatora podłączonego w samochodzie. Należy przestrzegać kolejności uruchamiania urządzenia.

Ustawienia ładowania: Przed rozpoczęciem ładowania należy upewnić się, że ustawienia ładowania są odpowiednio skonfigurowane (moc akumulatora, krzywa obciążenia, pojemność akumulatora)

W tym trybie, są możliwe opcje kilku krzywych obciążenia:

• **Easy** : uproszczona krzywa dostosowana do wszystkich akumulatorów kwasowo-ołowiowych, która nie wymaga znajomości pojemności akumulatora. Jednak dla maksymalnej optymalizacji obciążenia, zaleca się, o ile to możliwe, używać krzywej obciążenia ładowania płynnego lub żelowego / AGM.

• **Płynny** : krzywa obciążenia dla akumulatorów otwartych z korkiem (ołowiowych, ołowiowo-wapniowych, srebrowo-wapniowych)

Dla tej krzywej obciążenia, należy znać pojemność Ah akumulatora.

• **Żelowy / AGM:** Krzywa obciążenia dla akumulatorów zamkniętych (akumulator żelowy bezobsługowy AGM, ...) Dla tej krzywej obciążenia, należy znać pojemność Ah akumulatora.

• **Expert** : Możliwość personalizacji krzywej obciążenia typu IUOIUO poprzez «menu zaawansowane» zarezerwowany dla doświadczonych ekspertów. (patrz str.9) Domyślnie ta krzywa obciążenia jest nieaktywna i nie pojawia się na liście krzywych obciążenia w trybie ŁADOWANIA. Krzywa obciążenia Expert jest dostępna wyłącznie w trybie ładowania samochodowego.

UWAGA!!! : W przypadku ustawienia krzywej obciążenia Expert (patrz str.9) może być konieczne odłączenie akumulatora przed rozpoczęciem ładowania dla ochrony elektroniki pojazdu.

USTAWIENIA TRYBU ŁADOWANIA SAMOCHODOWEGO.

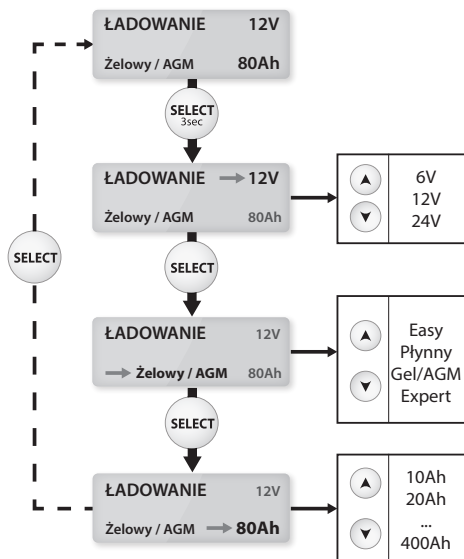

USTAWIENIA TRYBU ŁADOWANIA TRAKCJA.

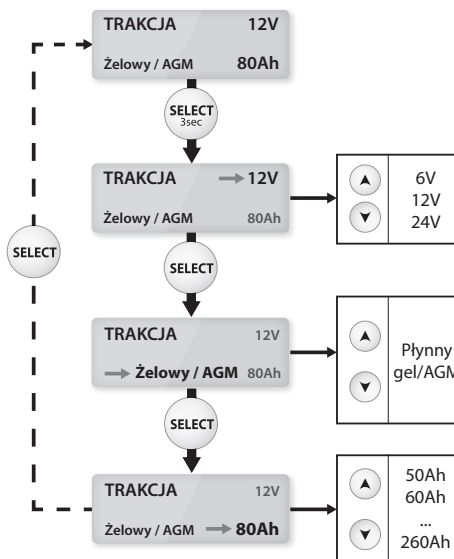

URUCHOMIENIE ŁADOWANIA SAMOCHODOWEGO



URUCHOMIENIE TRYBU ŁADOWANIA TRAKCJA



CZAS ŁADOWANIA TRAKCJA

6V/12V	50 Ah ▶ 250 Ah ~ 8h*	250 Ah ▶ 450 Ah 9h ▶ 14h	30 HF
24V	50 Ah ▶ 70 Ah ~ 8h*	80 Ah ▶ 130 Ah 9h ▶ 14h	

* Jeżeli jest to konieczne istnieje możliwość redukcji czasu ładowania poprzez niewielkie zwiększenie napięcia znamionowego (maximum +20%) Przykład: dla akumulatora 100 Ah ustawienie ładowarki na 110 Ah pozwala zredukować czas ładowania o ok. 45 minut.

Uruchomienie:

- Podłączyć zaciski: czerwony na (+) i czarny na (-) akumulatora. Nacisnąć przycisk START/STOP, aby rozpocząć ładowanie.
- Podczas ładowania urządzenie wyświetla poziom naładowania(%), napięcie, siłę prądu, przewidzianą ilość ampero-godzin oraz ile czasu minęło.
- Nacisnąć na nowo przycisk START/STOP, aby przerwać ładowanie.

Dodatkowo: Po naładowaniu SAMOCHODOWYM (100%), ładowarka podtrzymuje poziom naładowania akumulatora poprzez utrzymywanie napięcia floating (podładowywania).

Środki ostrożności! : Należy sprawdzić poziom elektrolitu w akumulatorach otwartych. Jeśli to konieczne uzupełnij poziom elektrolitów przed rozpoczęciem ładowania. Podczas ładowania akumulatora zainstalowanego w pojeździe, aby nie zakłócać procesu ładowania należy zredukować zużycie elektryczne pojazdu do minimum (wyłączyć światła, wyłączyć zapłon, zamknąć drzwi, ...)

Nie uruchamiać trybu ładowania «trakcja» na akumulatorach samochodowych.

TRYB ZASILANIA DIAG+

W przypadku pojazdów na postoju, GYSFLASH kompensuje prąd do 30A służący do testowania dużych odbiorników: wentylatorów silników, silników opuszczania szyb, zawieszek elektrycznych, itp., poprzez dostarczanie stałego napięcia:

- 12V do 14,8V (dla akumulatora 12V).
- 24V do 29,6V (dla akumulatora 24V)
- 6V do 7,4V (dla akumulatora 6V)

Regulacja napięcia:

Po wybraniu napięcia znamionowego akumulatora, możliwe jest skonfigurowanie napięcia w odstępach 0,1, zgodnie z zaleceniami producenta.

USTAWIENIA TRYBU «DIAG +»

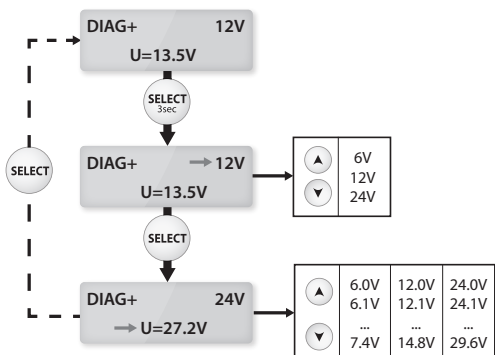

Uruchomienie:

- Podłączyć zaciski: czerwony na (+) i czarny na (-) akumulatora.
- Nacisnąć przycisk START/STOP w celu uruchomienia trybu.
- Podczas użytkowania, wyświetlane są zużycie energii oraz napięcie w danej chwili.

URUCHOMIENIE TRYBU «DIAG +»

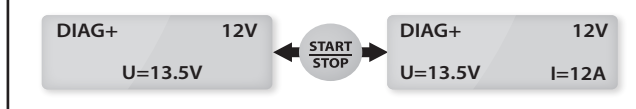

Środki ostrożności! Przed rozpoczęciem trybu DIAG+, wyświetlana wartość prądu powyżej 10A oznacza, że Państwa akumulator jest rozładowany. Państwa GYSFLASH będzie więc dostarczał prąd ładujący. Należy sprawdzić czy nie ma żadnych odbiorników prądu w pojeździe. Następnie należy poczekać, aż napięcie spadnie poniżej 10A, aby rozpocząć operacje diagnostyczne.

TRYB ZASILANIA «SHOWROOM»

Pojazd na postoju, GYSFLASH kompensuje prąd do 30A (i 15A w 24V) w pojazdach demonstracyjnych służący do testowania dużych odbiorników: ogrzewania, podnośników szyb, zegarów, itp. poprzez dostarczanie stałego napięcia regulowanego.

- 12V do 14,8V (dla akumulatora 12V)
- 24V do 29,6V (dla akumulatora 24V)
- 6V do 7,4V (dla akumulatora 6V)

Regulacja napięcia:

Po wybraniu napięcia znamionowego akumulatora, możliwe jest skonfigurowanie napięcia w odstępach 0,1, zgodnie z zaleceniami producenta.

USTAWIENIA TRYBU «SHOWROOM»

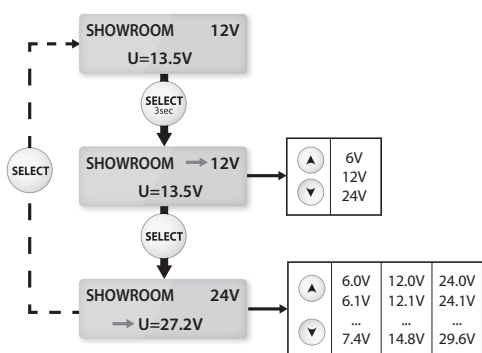

Uruchomienie z akumulatorem:

- Należy zamontować zaciski: czerwony na (+) i czarny na (-) akumulatora
- Nacisnąć przycisk START/STOP w celu uruchomienia trybu.
- Podczas użytkowania, wyświetlane są zużycie energii oraz napięcie w danej chwili.

URUCHOMIENIE TRYBU «SHOWROOM»

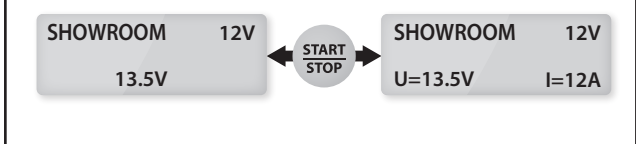

Uruchomienie bez akumulatora (nie jest zalecane):

Możliwe jest uruchomienie zasilania bez akumulatora poprzez naciśnięcie przycisku START/STOP przez 3 sekundy. Wskaźnik «no battery» wyświetla się przez 1 sekundę przed rozpoczęciem zasilania. Uwaga!!! : Odwrócenie polaryzacji może być szkodliwe dla elektroniki pojazdu.

Środki ostrożności:

Przed rozpoczęciem trybu «showroom», wyświetlana wartość prądu powyżej 10A oznacza, że Państwa akumulator jest rozładowany. Państwa GYSFLASH będzie więc dostarczał prąd ładujący. Należy sprawdzić czy nie ma żadnych odbiorników prądu w pojeździe. Następnie należy poczekać, aż napięcie spadnie poniżej 10A, aby używać elementów elektronicznych pojazdu.

TRYB «WYMIANA AKUMULATORA» (OPCJONALNIY)

GYSFLASH zapewnia stałe zasilanie zapotrzebowania elektrycznego pojazdu w celu zachowania jego danych podczas wymiany akumulatora.

Wybór napięcia:

Możliwy jest wybór pomiędzy 6V, 12V i 24V na potrzebę wymiany akumulatora.

USTAWIENIA TRYBU «WYMIANA AKUMULATORA»

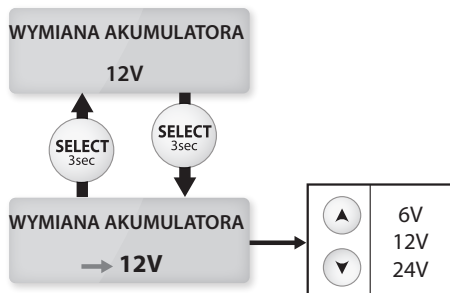

- Nacisnąć przycisk START/STOP w celu uruchomienia tego trybu.
 - Podczas użytkowania, wyświetla się zużycie prądu oraz napięcie w danej chwili.
 - Akumulator należy wymieniać przestrzegając zasad polaryzacji.
- Uwaga!!! : Należy zachować ostrożność podczas operacji z akumulatorem, aby nie odłączyć zacisków ładowarki, grozi to utratą pamięci danych zapisanych w elektronice pojazdu.

Uruchomienie:

- Podłączyć:
 - 1: Czerwony zacisk na końcu terminala podłączonego do (+) akumulatora, dzięki temu będzie możliwa wymiana akumulatora bez ryzyka samoczynnego odpięcia się zacisku.
 - 2: czarny zacisk do podwozia pojazdu.

URUCHOMIENIE TRYBU «WYMIANA AKUMULATORA»



Uwaga!!! : Odwrócenie polaryzacji może być szkodliwe dla elektroniki pojazdu.

TRYB POWER SUPPLY (OPCJONALNY)

Tryb ten przeznaczony jest dla osób z doświadczeniem. Pozwala on na użycie ładowarki jako stałego zasilania o dużej mocy z regulacją napięcia oraz regulacją maksymalnego pobierania prądu. Domyślnie tryb ten jest nieaktywny i nie wyświetla się na liście. Tryb POWER SUPPLY można aktywować w «Menu zaawansowane» (patrz str.9).

Regulacja napięcia oraz limitacji prądu:

Napięcie można regulować od 2,0 do 30,0V, a maksymalny prąd pobierany od 2 do 30A (lub od 2 do 15A powyżej 16V) :

USTAWIENIA TRYBU «POWER SUPPLY»

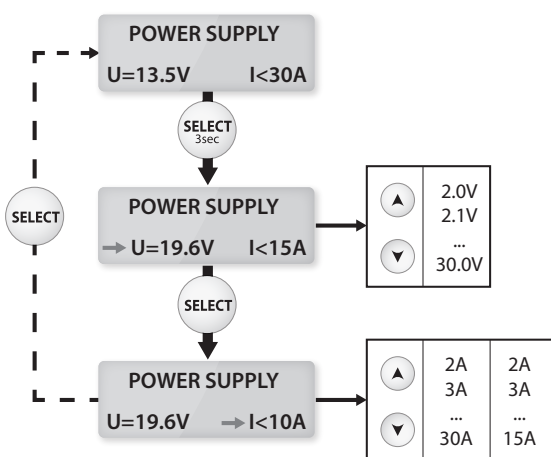

Uruchomienie:

- Nacisnąć przycisk START/STOP w celu uruchomienia trybu.
- Podczas użytkowania, wyświetlane są zużycie energii oraz napięcie w danej chwili.

URUCHOMIENIE TRYBU «POWER SUPPLY»



UWAGA!!! : W przeciwieństwie do innych trybów, w trybie Power Supply ładowarka nie rekompensuje spadku napięcia w kablach. W tym przypadku, napięcie wyświetlane na ekranie odpowiada napięciu wyjściowemu ładowarki, a nie napięciu na zaciskach.

MENU KONFIGURACJE

Dostęp do menu konfiguracji:

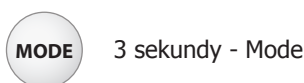

Aby poruszać się po ustawieniach należy nacisnąć przycisk «Select» :

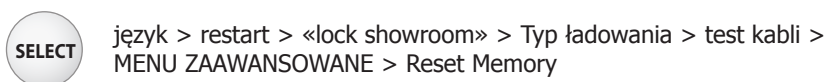

Menu:

• **Języki:**

To menu pozwala wybrać język wyświetlacza (zmiana języków za pomocą strzałek).

• **Automatyczny restart:**

Automatyczny restart działa tylko w trybach: «Showroom», «Ładowanie» i «Power Supply». W przypadku awarii zasilania, funkcja ta umożliwi automatyczne, ponowne uruchomienie ładowarki oraz wznowienie ładowania.

Domyślnie ta funkcja jest nieaktywna => Wyświetlacz « Konfiguracje | Restart: ON»

• **«Lock Showroom» :**

Pozwala blokować urządzenie w trybie «Showroom» (Należy unikać błędów w obsłudze). Domyślnie ta funkcja jest nieaktywna => Wyświetlacz « Konfiguracje | Lock Showroom : Y ».

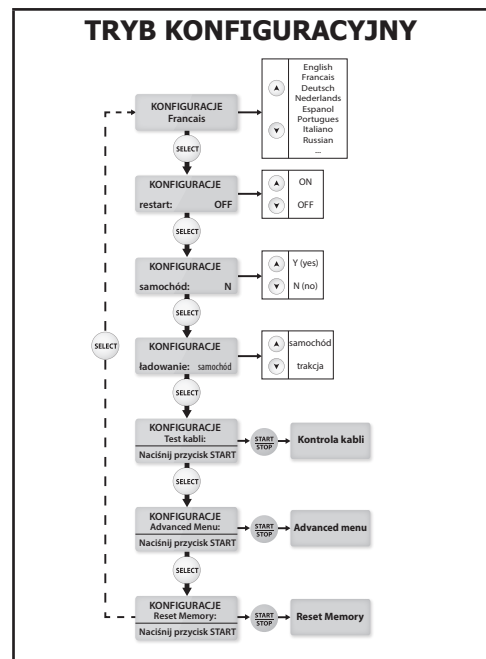

Skrót do Lock Showroom :

Możliwa jest aktywacja trybu «Lock Showroom» bez wchodzenia w menu konfiguracje.

- Wyłączyć urządzenie (ustaw przełącznik na OFF)
- Nacisnąć przycisk MODE
- Trzymając przycisk MODE ustawić przełącznik na ON Przez 3 sekundy na ekranie wyświetli się «GYSFLASH 30-24HF Vx.x»
- Trzymać przycisk MODE do momentu, aż na wyświetlaczu pojawi się komunikat «Lock Showroom:Y»

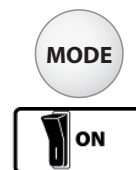

• **Typy ładowania:**

Możliwy jest wybór typu ładowania:

- Ładowanie samochodowe (automo.) do ładowania akumulatorów rozruchowych
- Ładowanie trakcyjne (trakcja) do ładowania baterii trakcyjnych

• **Test kabli :**

Tryb ten musi być używany podczas każdej zmiany kabli wyjściowych. GYSFLASH posiada możliwość podłączenia kabli wyjściowych do 2x5m - 16 mm².

OK : Kalibracja zakończyła się powodzeniem.

FAIL : Wystąpił problem podczas kalibracji. W tym przypadku, kalibracja zostanie przywrócona do ustawień fabrycznych. Należy sprawdzić, czy kable są w dobrym stanie i odpowiednio zwarte, a następnie rozpocząć od nowa.

• **Menu zaawansowane (kod 1-9-6-4):**

To menu przeznaczone jest dla osób z doświadczeniem.

Aby uzyskać dostęp, należy wpisać powyższy kod. (Naciśnij przycisk Select, aby zmienić kod, a następnie naciśnij przycisk START/STOP, aby zaakceptować kod).

Więcej szczegółów - patrz str.9

• **Resetowanie pamięci urządzenia «RESET MEMORY» (kod 1-9-6-4):**

To menu można zresetować do ustawień fabrycznych za pomocą powyższego kodu. Państwa spersonalizowane ustawienia zostaną również usunięte.

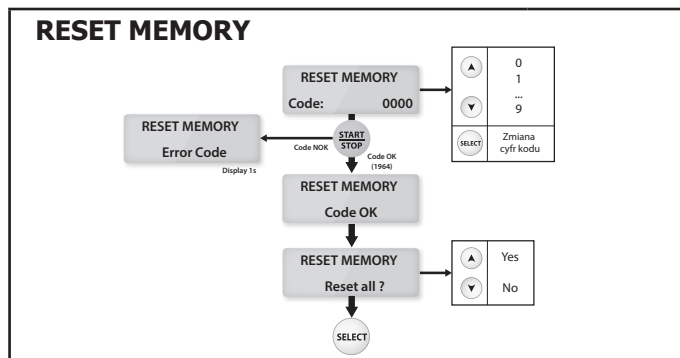

MENU ZAAWANSOWANE

To menu pozwoli skonfigurować ustawienia zaawansowane ładowarki. Aby poruszać się pomiędzy ustawieniami należy nacisnąć Select:



Aktywacja «Wymiana baterii» > Aktywacja « Power Supply» > Aktywacja «Expert Curve» (> Regulacja ustawień «Expert Curve»)

• Aktywacja trybu «WYMIANA AKUMULATORA» :

Aby włączyć tryb «WYMIANA AKUMULATORA» należy wybrać «Menu zaawansowane» | Change Bat.: ON» : ON». W ten sposób tryb będzie dostępny na liście funkcji.

• Aktywacja trybu «POWER SUPPLY»:

Aby aktywować tryb «POWER SUPPLY», należy wybrać «Menu zaawansowane» | «Power Supply»: ON W ten sposób tryb będzie dostępny na liście funkcji.

• Aktywacja krzywej «EXPERT»:

Aby aktywować krzywą «EXPERT» należy wybrać «Menu zaawansowane» | expert curve: ON Dzięki temu krzywa będzie dostępna w trybie ŁADOWANIE na liście krzywych obciążenia.

• Ustawienia parametrów krzywej «EXPERT»:

Kiedy funkcja krzywej «EXPERT» jest aktywna, możliwe jest określenie parametrów krzywej (typ IU0IU0).

- **Unominal** : nominalne napięcie akumulatora (6V, 12V lub 24V).
- **Ucharge** : regulowane napięcie ładowania od 6,0V do 30,0V (krok 7).
- **Urecovery** : regulowane napięcie odnawiania do 30.0V Jeżeli wybrana jest opcja «OFF», funkcja odzyskiwania jest wyłączona (krok 2 i 4).
- **Ufloating** : to regulowane podtrzymywanie napięcia zgodne z wybraną wartością nominalną. Jeżeli wybrana jest opcja «OFF», funkcja podtrzymywania jest dezaktywowana (krok 9).
- **T recovery** : maksymalny czas fazy odzyskiwania komórek zwarcia regulowany w zakresie od 1 godziny do 12 godzin (krok 2).
- **T refresh** : Regulowany czas fazy odnawiania od 1h do 12h Jeżeli wybrana jest opcja «OFF», funkcja odnawiania jest nieaktywna (krok 8)
- **T desulfat** : maksymalny czas regulowanego odsiarczania od 1h do 12h (etap 4)
- **T ch_max** : Maksymalny czas ładowania (krok 7 i 6).
- **T ch_min** : Minimalny czas ładowania (krok 7 i 6).
- **Urefresh** : Maksymalne napięcie podczas odnawiania (krok 8).
- **OCP (zabezpieczenie przed przeladowaniem)** : Maksymalny procent mocy nominalnej, który może zostać zaaplikowany przed ochroną.

⇒**Uwaga!!!**

Podczas ładowania w pojeździe, zbyt wysokie napięcie Urecovery lub Urefresh może uszkodzić elektronikę pojazdu. W tym przypadku radzimy nie regulować parametrów powyżej 15,0V.

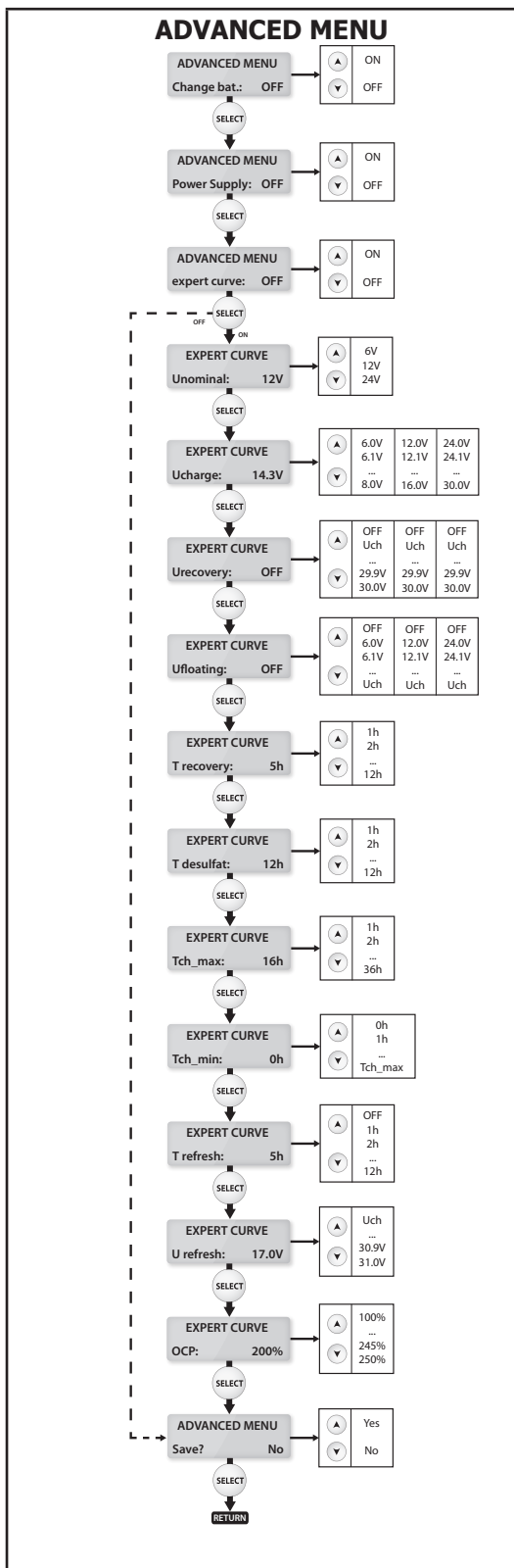

Aby zapisać i zatwierdzić nowe ustawienia należy wybrać «Menu zaawansowane» | save? Yes.

Naciśnij przycisk «MODE» aby wyjść z menu «Konfiguracje»



Opis krzywej obciążenia Expert (IU0IUU)

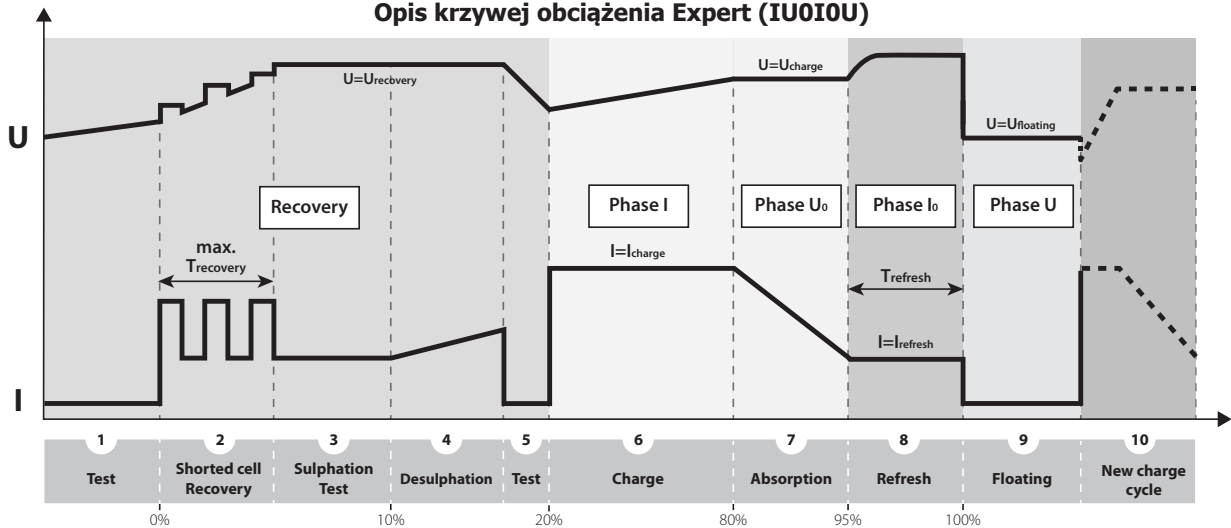

1	Analiza baterii	ŁADOWANIE SAMOCHODOWE
2	Odzyskiwanie uszkodzonych ogniw po głębokim i długotrwałym rozładowaniu.	
3	Test zasiarczonych akumulatorów	
4	Odsiarczanie/Odzyskiwanie baterii.	
5	Weryfikacja odzysku baterii	
6	Ładowanie baterii na 80%	
7	Ładowanie baterii na 95%	
8	Odnawianie ogniw akumulatora	
9	Podtrzymywanie baterii	
10	Rozpoczyna od nowa cykl ładowania dla utrzymania wydajności = Konserwacja	

Opis krzywej obciążenia traktacji (IUI0)

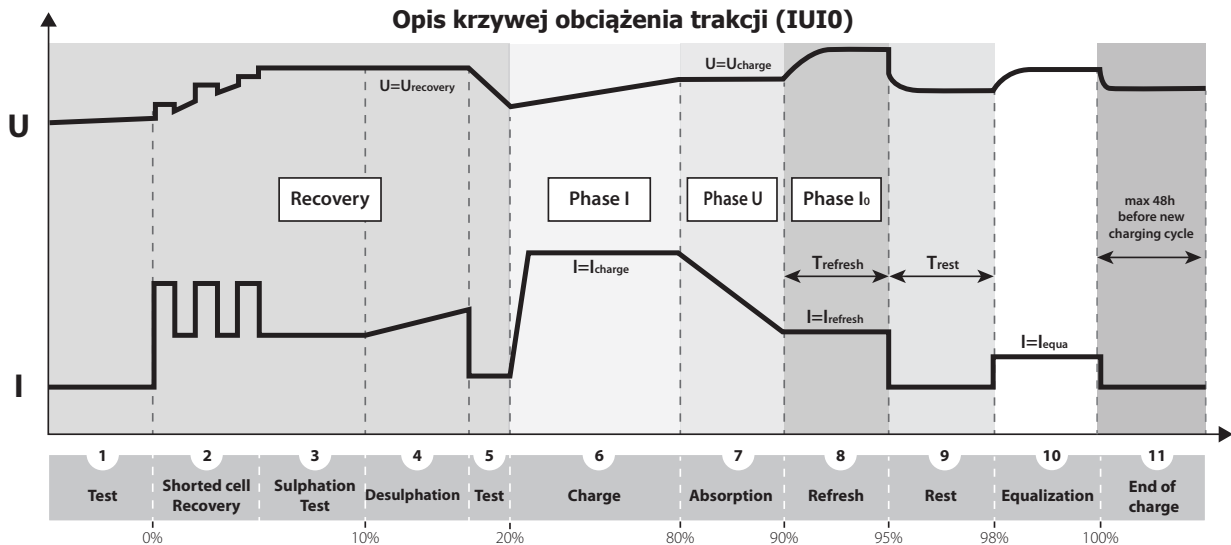

1	Analiza baterii	ŁADOWANIE TRAKCYJNE
2	Odzyskiwanie uszkodzonych ogniw po głębokim i długotrwałym rozładowaniu.	
3	Test zasiarczonych akumulatorów	
4	Odsiarczanie/Odzyskiwanie baterii.	
5	Weryfikacja odzysku baterii	
6	Ładowanie baterii na 80%	
7	Ładowanie baterii na 90%	
8	Odnawianie ogniw akumulatora	
9	Faza spoczynku komórek	
10	Wyrównanie ogniw akumulatora	
11	Bateria naładowana na 100% (wznowienie ładowania po 48h)	

ZABEZPIECZENIA

To urządzenie jest zabezpieczone przed zwarciami, odwróconą polaryzacją. Posiada system anty-zapalny, który omija wszystkie iskry podczas podłączania ładowarki do akumulatora. Ze względów bezpieczeństwa urządzenie bez napięcia w zaciskach nie dostarcza prądu. Ładowarka jest zabezpieczona przed niewłaściwymi operacjami wewnętrznym bezpiecznikiem 40A (ref. 054646).

BŁĘDY, PRZYCZYNY, ROZWIĄZANIA PROBLEMÓW

	BŁĘDY	PRZYCZYNY	ROZWIĄZANIA
1	Migający komunikat na wyświetlaczu: « #błąd (+)<-->(-) » + sygnał dźwiękowy	Odwrócenie polaryzacji na zaciskach	Podłącz czerwony zacisk do (+), a czarny zacisk do (-) akumulatora.
2	Migający komunikat na wyświetlaczu: « #błąd U>Umax » + sygnał dźwiękowy	Zbyt wysokie napięcie akumulatora	Nieodpowiednia ładowarka (np. bateria 24V zamiast 12V)
3	Migający komunikat na wyświetlaczu: « #błąd akumulator » + sygnał dźwiękowy	Zwarcie lub uszkodzenie baterii akumulatora.	Akumulator do wymiany.
		Niepodłączona bateria akumulatora lub zwarcie zacisków.	Sprawdź podłączenie zacisków do ładowarki
		Błąd przy wyborze napięcia baterii.	Nieodpowiednia ładowarka
4	Migający komunikat na wyświetlaczu: « >30A » + sygnał dźwiękowy	Nadmierne zużycie energii w stosunku do mocy ładowarki	Należy zatrzymać niektóre urządzenia konsumujące energię, aby osiągnąć normalną sytuację.
5	GYSFLASH dostarcza wysoki prąd (ponad 10 A), podczas gdy nie uruchomili Państwo jeszcze narzędzi diagnostycznych.	Kilku odbiorców prądu w pojeździe jest aktywnych.	Normalne użytkowanie GYSFLASH. Należy odciąć zasilanie wszystkich urządzeń konsumujących energię, aby upewnić się, że bateria akumulatora nie będzie zbyt rozładowana (patrz powód nr.2).
		Rozładowana bateria	Twoja bateria jest mocno rozładowana, GYSFLASH dostarcza prąd, aby ją naładować. Należy poczekać aż napięcie będzie poniżej 10 A aby rozpocząć prace diagnostyczne.
6	Wyświetlany komunikat przez 1 sekundę: « no battery » + sygnał dźwiękowy	Tryb "Showroom" jest w trybie "no battery"	Tryb "Showroom" bez baterii: normalna praca GYSFLASH. Aby wyłączyć funkcję "no battery", należy nacisnąć przycisk START/STOP, następnie ponownie nacisnąć START/STOP, aby aktywować tryb "Showroom" z baterią.
7	Urządzenie jest zablokowane w trybie «Showroom»	Lock Showroom active	Normalne użytkowanie GYSFLASH. Aby wyłączyć funkcję należy odnieść się do menu konfiguracji.
8	Wyświetlany komunikat: « #błąd temp(°C) » + sygnał dźwiękowy	Popsuty wentylator	Należy skontaktować się ze sprzedawcą.
		Długotrwała ekspozycja na słońce	Nie należy zostawiać urządzenia na słońcu. Należy pozostawić włączone urządzenie, aż do momentu gdy problem zniknie. Możliwość wyłączenia sygnału dźwiękowego poprzez przyciśnięcie przycisku START/STOP.
9	Wyświetlony komunikat: « ##błąd IHM » + sygnał dźwiękowy	Problem elektroniczny	Należy skontaktować się ze sprzedawcą.
10	Komunikat: « #błąd bezpiecznik » + sygnał dźwiękowy	Niewłaściwa obsługa	Należy wymienić bezpiecznik wewnętrzny, pamiętając, że musi on zostać wymieniony przez osobę wykwalifikowaną (bezpiecznik czasowy 10A 5x20, ref. 054530).
11	Urządzenie nic nie wyświetla	Bezpiecznik wejściowy HS	Należy wymienić bezpiecznik wejściowy pamiętając, że musi on zostać wymieniony przez osobę wykwalifikowaną (bezpiecznik czasowy 10A 5x20, ref. 054530)
		Uszkodzona sieć elektryczna	Należy upewnić się, że napięcie elektryczne jest pomiędzy 180 a 260V.

BEZPEČNOSTNÍ POKYNY

Tento návod k obsluze obsahuje pokyny o různých funkcích zařízení a bezpečnostní opatření.



Předtím, než zapnete zařízení poprvé, přečtete si pozorně návod k obsluze. Uschovejte si tento návod k obsluze pro vyřešení budoucích otázek.

Přístroj je určen výlučně pro nabíjecí / startovací / napájecí postupy uvedené na výkonovém štítku nebo v tomto návodu. Bezpodmínečně dodržujte bezpečnostní pokyny. Výrobce neručí za nedostatečné či nebezpečné používání.



Zařízení pouze pro vnitřní použití. Nepoužívejte zařízení pod déšťi nebo sněhu.

Tento přístroj mohou používat děti ve věku od 8 let a výše a osoby se sníženými fyzickými, smyslovými nebo duševními schopnostmi, nebo bez patřičných zkušeností a znalostí, pokud je zajištěn jejich dohled nebo jim byly poskytnuty pokyny ohledně používání přístroje bezpečným způsobem a pokud rozumí s tím spojeným rizikům. Nedovolte dětem hrát si se zařízením. Čištění a údržbu nelze být prováděné dětmi bez dohledu.

Nepoužívejte nikdy zařízení pro baterie neumožňující nabíjení.

Nepoužívejte nikdy zařízení pokud jsou napájecí kabel nebo zástrčka poškozené.

Nikdy nenabíjejte zamrzlou nebo poškozenou baterii.

Nelze překrývat nabíječku při použití

Nabíjecí přístroj nepoužívejte v blízkosti horka a dlouhodobého působení teploty nad 50 °C.

Režim automatického provozu jako omezení použití jsou uvedené v tomto návodu.



NEBEZPEČÍ POŽÁRU A VÝBUCHU

- Během nabíjení by olovené baterie mohly vydávat výbušné plyny.



- Během nabíjení musí být akumulátor umístěn na dobře větraném místě.



- Zamezte vzniku požáru a jisker. Nekuřte.

- Plochy elektrických kontaktů akumulátoru chraňte před zkratem.



Nebezpečí rozstříkání kyseliny



- Noste ochranné brýle a rukavice.



• Pokud se kyselina dostane do oka nebo kůže, je třeba ihned začít oko vyplachovat studenou tekoucí vodou alespoň 10 minut a poté neprodleně vyhledat lékařskou pomoc.

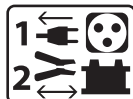

Připojení / Odpojení:

• Odpojte zařízení od napájecí sítě před připojováním nebo odpojováním kabelů na baterii.

• Připojte naprvní kabel k pólu, který není připojen k podvozku auta. Připojte potom kabel k podvozku auta, v dostatečné vzdálenosti od akumulátoru a od palivového rozvodu. Konečně připojte nabíječku k síti.

• Po nabíjení odpojte nabíječku od sítě, pak odpojte svorku z karosérie a poté svorku od akumulátoru. Dodržujte prosím bezpodmínečně toto pořadí.

Připojení:



• Zařízení se připojuje k zásuvce s uzemněním.

• Připojení k síťovému přívodu musí odpovídat předpisům a normám pro elektrické instalace platným v dané zemi.



Údržba :

• Je-li napájecí kabel poškozen, musí být vyměněn kabelem nebo speciálním přípravkem dodávaným výrobcem nebo jeho servisem.

• Údržbu a opravy smí provádět pouze kvalifikovaný personál.



• Upozornění ! Před vykonáním jakékoli operace údržby nabíječky odpojte napájecí kabel od sítě.

• L'appareil ne nécessite aucune maintenance particulière.

• Pokud přepálila vnitřní pojistka, musí být vyměněna výrobcem, jeho servisem nebo kvalifikovanou osobou, aby se zamezilo vzniku ohrožení.

• Nepoužívejte žádné čisticí prostředky, které obsahují rozpouštědla nebo jiné agresivní látky.



Směrnice :

• Zařízení odpovídá evropským směrnicím

• Prohlášení o shodě je dostupné na našich webových stránkách.



• V souladu s normou EAC



Likvidace:

• Produkty pro tříděný sběr odpadu. Nelikvidujte toto zařízení do domácího odpadu.

VŠEOBECNÝ POPIS

GYSFLASH 30-24 HF poskytuje vysoce výkonný stabilizovaný napájecí zdroj obsahující technologii SMPS (spínaný napájecí zdroj). Navržena pro údržbu 6V, 12V a 24V akumulátorů (elektrolyt/AGM/gel) pro vozidla během diagnostických prací. Toto zařízení rovněž zajistí optimální nabíjecí cyklus pro údržbu akumulátorů pro většinu moderních vozidel a typů akumulátorů. Tato nabíječka může být vybavena kabely od 2x5m s průřezem 16 mm². Změna nabíjecí kabelů vyžaduje novou kalibraci (viz strana 18). Nabíječka je považována za stacionární zařízení, není mobilní.

Nabíječka má 5 režimů, včetně 2, který je skrytý :

• Režim nabíjení

- Autobaterie (standardně neaktivní) : Pro nabíjení akumulátorů s elektrolytem nebo gelových akumulátorů (olova, vápník-olovo, vápník-olovo-stříbro, AGM ...) od 10 Ah do 400 Ah s napětím 6/12 V a od 10 Ah do 200 Ah s napětím 24 V.

- Trakční: Pro nabíjení akumulátorů s elektrolytem nebo gelových akumulátorů (olova, vápník-olovo, vápník-olovo-stříbro, AGM ...) od 50 Ah do 260Ah s napětím 6/12 V a od 50 Ah do 130 Ah Ah s napětím 24 V. Tento režim se může aktivovat v menu «Konfigurace».

• **Režimy napájení « Diag + » na stojícím vozidle:** Nabíje s proudem až 300 A s cílem zajistit kompenzaci proudu používaného vysoce energeticky náročnými spotřebiči (ventilátor motoru, ovládání oken, elektronické odpružení atd).

V režimu « Diag+ » lze přesně nastavit napětí.

• **Režim napájení « Showroom » :** Zajišťuje proudovou kompenzaci při předvádění elektrických vlastností předváděcích vozidel (ovládání oken, topení, zrcátka atd.). V tomto režimu lze přesně nastavit napětí.



• **Režim výměna akumulátorů:** Zajišťuje stabilizovaný napájecí zdroj pro vozidlo během výměny akumulátoru pro zachování nastavení v paměti.

• **Režim Power Supply (napájecí zdroj):** Tento režim je určen pouze pro zkušené uživatele. Tento režim je standardně neaktivní a neměl by se objevit v seznamu režimů. Tento režim umožňuje používat nabíječku jako výkonný stabilizovaný napájecí zdroj s regulovaným napětím a nastavitelným maximálním proudem.

Toto zařízení má funkci automatického restartu umožňující automatické restartování v režimech Nabíjení, Showroom a Napájecí zdroj v případě dočasného výpadku napájení.

Funkce «Lock Showroom» omezuje při své aktivaci činnost nabíječky pouze na režim Showroom, aby se usnadnilo jeho použití pro demonstrování funkcí vozidel.

UVEDENÍ DO PROVOZU

1	Připojte nabíječku k elektrické síti. Jednofázové napájecí napětí 230 V (± 15 (50/60 Hz)).	
2	Zapněte hlavní vypínač do polohy „ON”. Po dobu 3 sekund se na displeji zobrazí „GYSFLASH 30-24 HF Vx.x”	
3	Zvolte požadovaný režim. Ve výchozím nastavení nabíječka automaticky zvolí poslední nastavení.	

• Tlačítko „Mode“ umožňuje získat přístup do několika dalších menu :



Nabíjení (nebo Trakční) > Diag+ > Showroom > (Vyměnit baterii*) (> Power Supply*) *standardně skryto.

• Pro přístup do menu „Konfigurace“ tiskněte tlačítko „MODE“ po dobu 3 sekund : Tlačítko „MODE“:



3 sekundy - Konfigurace

REŽIM NABÍJENÍ (AUTOBATERIE & TRAKČNÍ)

Standardní nastavení nabíjení v režimu autobaterie. Režim nabíjení (autobaterie či trakční) se může vymenit v menu „Konfigurace“. Tento produkt dokáže bezpečně nabíjet akumulátory i v případě, že je akumulátor stále ve vozidle. Dbejte prosím na následující body.

Konfigurace nabíjení:

Před zahájením nabíjení akumulátoru zkontrolujte, zda je nabíječka správně nastavena (napětí akumulátoru, nabíjecí křivku a kapacitu akumulátoru). K dispozici v tom režimu je řada nabíjecích křivek :

• **Easy (jenoduchá) :** zjednodušená křivka vhodná pro všechny olovené akumulátory a pro ty, kde není nutné znát kapacitu akumulátoru. Nabíjecí křivka, která se doporučuje pro optimalizované nabíjení a pokud je to možné, tak pro použití u akumulátorů s elektrolytem nebo u gelových/AGM akumulátorů. Křivka Easy je dostupná pouze v režimu nabíjení autobaterie.

• **Elektrolyt :** nabíjecí křivka pro odvětrávané akumulátory (olova, olovo-vápník, olovo-vápník-stříbro atd.). Pro tuto nabíjecí křivku musí být zvolena kapacita akumulátoru v Ah.

• **Gel/AGM :** nabíjecí křivka na uzavřené akumulátory (gelové, bezúdržbové, AGM ...). Pro tuto nabíjecí křivku musí být zvolena kapacita akumulátoru v Ah.

• **Expert :** nabíjecí křivka typu IUOIOU nastavitelná přes konfiguraci v menu Expert a určená pro zkušené uživatele (viz strana 20). Tento režim je standardně neaktivní a neměl by se objevit v seznamu režimů NABÍJENÍ. Křivka Expert je dostupná pouze v režimu nabíjení autobaterie.

VAROVÁNÍ: V závislosti na konfiguraci expertní křivky (viz strana 20) může být nutné odpojit akumulátor od vozidla před zahájením nabíjení za účelem ochrany elektroniky vozidla.

KONFIGURACE REŽIMU NABÍJENÍ AUTOBATERIÍ

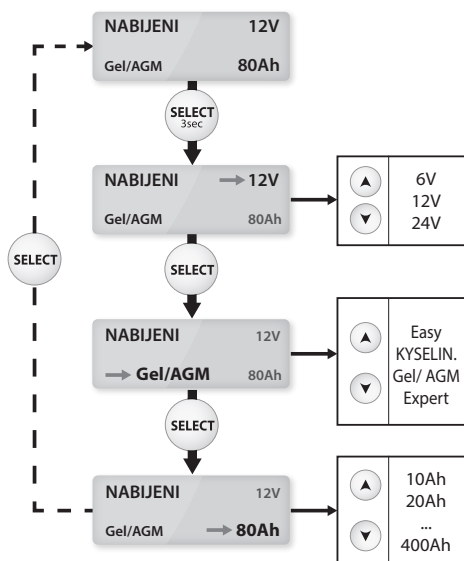

KONFIGURACE REŽIMU TRAKČNÍ NABÍJENÍ

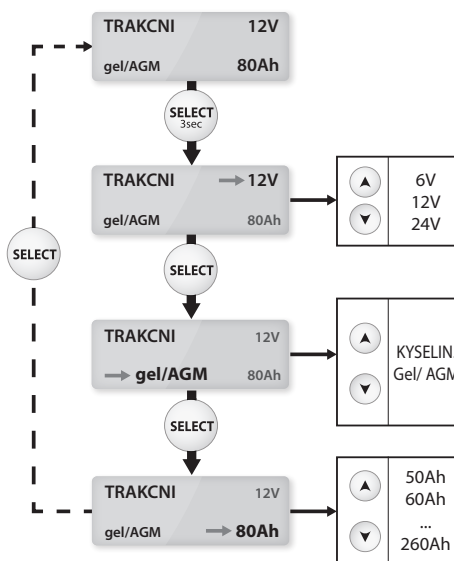

UVEDENÍ DO PROVOZU REŽIMU NABÍJENÍ AUTOBATERIÍ



UVEDENÍ DO PROVOZU REŽIMU TRAKČNÍ NABÍJENÍ



DOBA TRAKČNÍHO NABÍJENÍ

6V/12V	50 Ah ▶ 150 Ah ~ 8h*	160 Ah ▶ 260 Ah 9h ▶ 14h	30 HF
24V	50 Ah ▶ 70 Ah ~ 8h*	80 Ah ▶ 130 Ah 9h ▶ 14h	

* Čas nabíjení je možno snížit nastavující kapacitu baterie větší než jmenovité (maximum +20%). Příklad : Pro akumulátor 100 Ah, nastavení na 110 Ah umožňuje šetřit ca. 45mn nabíjecí doby.

Uvedení do provozu:

- Připojte červenou svorku na „+“ pól a černou svorku na „-“ pól
- Stiskněte tlačítko START/STOP pro start nabíjení.
- Během nabíjení se na nabíječce mění zobrazení na displeji mezi procentem nabití, napětím, proudem, nabitými ampérhodinami a uplynulým časem.
- Stiskněte tlačítko START/STOP znovu pro zastavení nabíjení.

Pozn.: V případě, že akumulátor zůstane připojen k nabíječce po ukončení nabíjení (100 %), bude nabíječka udržovat stav nabití akumulátoru použitím plovoucího napětí.

Pokyn : U elektrolytových akumulátorů zkontrolujte hladinu elektrolytu. V případě potřeby ho doplňte.

Při nabíjení na vozidle se doporučuje snížit spotřebu elektrické energie vozidla na minimum (vypnout světla, zavřít dveře ...), aby to nerušilo proces nabíjení.

REŽIMY NAPÁJENÍ DIAG+

Na stojícím vozidle GYSFLASH dodává až 30 A (a 15A pod 24V) k testování spotřebičů s vysokou spotřebou energie: motor ventilátoru, zvedáče oken, elektronické odpružení atd. ... Poskytuje přitom vždy stabilní napětí :

- 12V do 14,8V (pro baterie 12V).
- 24V do 29,6V (pro baterie 24V).
- 6V do 7,4V (pro baterie 6V).

Nastavení napětí :

Po výběr hlavního napětí baterie, je možné nastavit napětí v krocích 0,1 V podle specifikací výrobce.

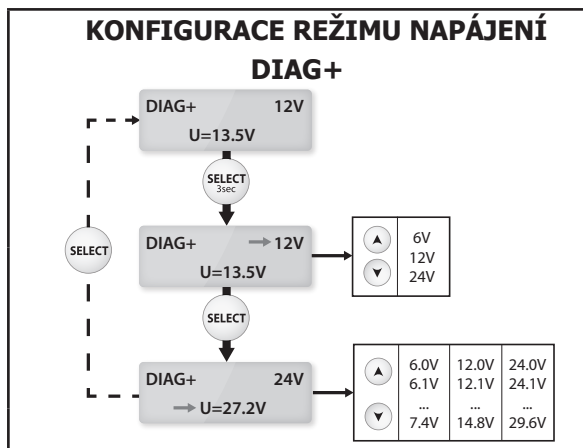

Uvedení do provozu:

- Připojte svorky: červená na (+) a černá k (-) akumulátoru.
- Stiskněte tlačítko START/STOP pro start režimu.
- Během používání se zobrazuje aktuální odebíraný proud a okamžité napětí.

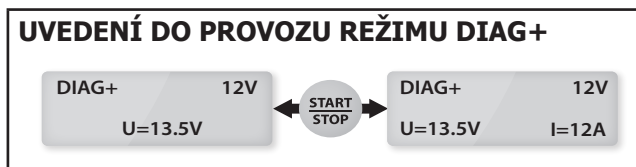

Preventivní opatření: Pokud se na displeji zobrazí proud vyšší než 10 A, znamená to, že akumulátor je vybitý. Nabíječka začne automaticky nabíjet. Zkontrolujte, zda jsou ve vozidle vypnuty všechny elektrické spotřebiče. Počkejte, dokud proud neklesne pod 10 A a znovu spusťte diagnostiku.

REŽIM NAPÁJENÍ SHOWROOM

Na stojícím vozidle GYSFLASH dodává až 30 A (a 15A pod 24V) k testování spotřebičů s vysokou spotřebou energie: motor ventilátoru, zvedáče oken, elektronické odpružení atd. ... Poskytuje přitom vždy stabilní napětí :

- 12V do 14,8V (pro baterie 12V).
- 24V do 29,6V (pro baterie 24V).
- 6V do 7,4V (pro baterie 6V).

Nastavení napětí :

Po výběr hlavního napětí baterie, je možné nastavit napětí v krocích 0,1 V podle specifikací výrobce.

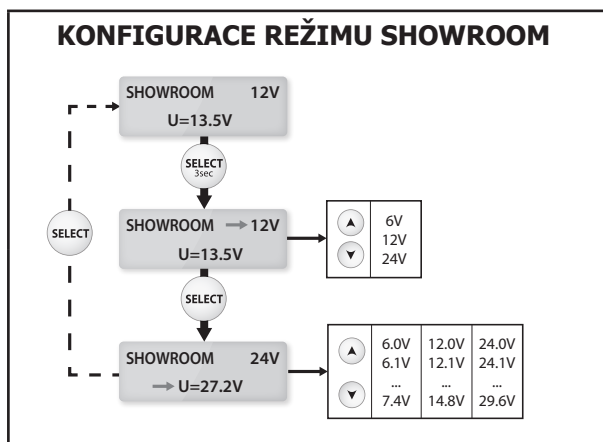

Zahájení provozu s akumulátorem:

- Připojte svorky: červenou na (+) a černou k (-) akumulátoru.
- Stiskněte tlačítko START/STOP pro start režimu.
- Během používání se zobrazuje aktuální odebíraný proud a okamžité napětí.

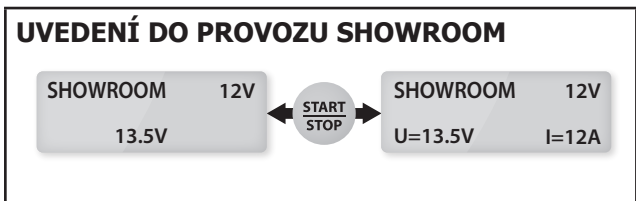

Start bez akumulátoru (není doporučeno):

Stiskem tlačítka START/STOP po dobu 3 sekund je možné dodávat energii do vozidla bez akumulátoru.

Na displeji se před zahájením dodávky energie do vozidla na 1 sekundu zobrazí „no battery“ (bez akumulátoru).

Varování: Opačná polarita může způsobit poškození elektroniky vozidla.

Preventivní opatření:

Pokud se na displeji zobrazí proud vyšší než 10 A, znamená to, že akumulátor je vybitý. Nabíječka začne automaticky nabíjet. Zkontrolujte, zda jsou ve vozidle vypnuty všechny elektrické spotřebiče. Před použitím jakékoli elektrické funkce vozidla počkejte, až proud klesne pod 10 A.

REŽIM VYMĚNA BATERII (VOLITELNÝ)

GYSFLASH bude pro zachování nastavení paměti udržovat stabilizované napájení vozidla během výměny akumulátoru.

Volba napětí:

Lze vybrat napětí 6 V, 12 V a 24 V pro výměnu baterie:

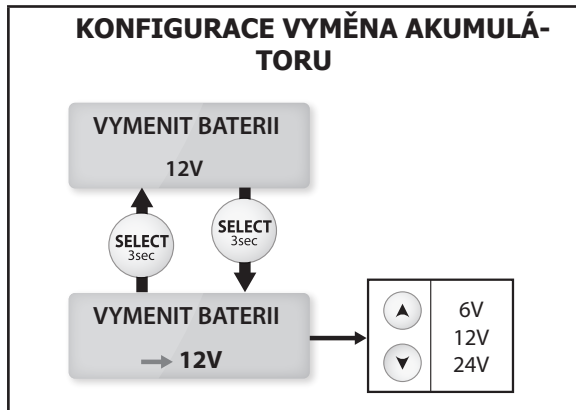

- Stiskněte tlačítko START/STOP pro start režimu.
- Během používání se zobrazuje aktuální odebíraný proud a okamžité napětí.
- Při výměně akumulátoru zajistěte správnou polaritu. Během výměny akumulátoru dávejte pozor, abyste neodpojili svorky nabíječky, aby nedošlo ke ztrátě elektronických dat.

Uvedení do provozu :

- Připojte :
 1 : Červenou svorku na (+) akumulátoru/svorku akumulátoru tak, aby bylo možné vyměnit akumulátor bez odpojení svorky.
 2 : Černou svorku na karosérii vozidla nebo na zem.

UVEDENÍ DO PROVOZU REŽIMU VYMĚNA AKUMULÁTORU



Varování: Opačná polarita může způsobit poškození elektroniky vozidla.

REŽIM POWER SUPPLY (NAPÁJECÍ ZDROJ) (VOLITELNÝ)

Tento režim je určen pouze pro zkušené uživatele. Tento režim umožňuje používat nabíječku jako výkonný stabilizovaný napájecí zdroj s regulovaným napětím a nastavitelným maximálním proudem. Tento režim je standardně neaktivní a neměl by se objevit v seznamu režimů. Může být aktivován pomocí menu Advanced (viz strana 20).

Nastavení regulace napětí a omezení proudu:

Regulaci napětí lze nastavit od 2 V do 30 V a maximální proud od 2A do 30A (nebo od 2A do 15A s napětím nad 16V):

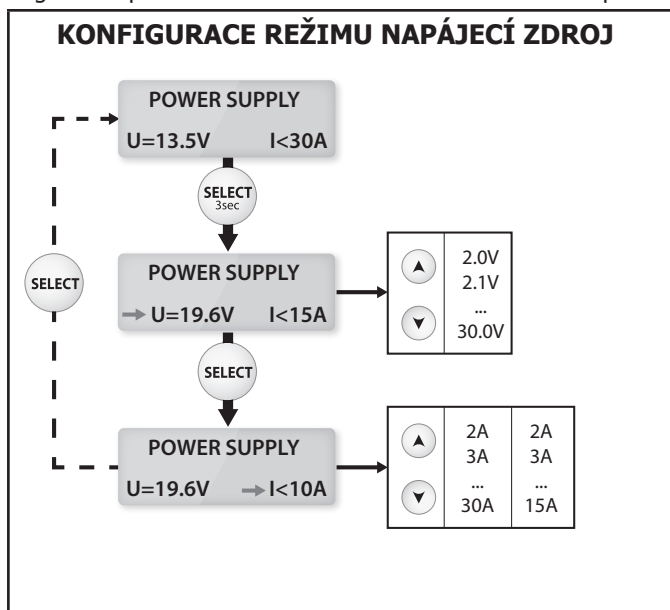

Uvedení do provozu :

- Stiskněte tlačítko START/STOP pro start režimu.
- Během používání se zobrazuje aktuální odebíraný proud a okamžité napětí.

UVEDENÍ DO PROVOZU REŽIMU NAPÁJECÍ ZDROJ



POKYN: Na rozdíl od jiných režimů nekompensuje režim napájecího napětí úbytek napětí na kabelech. V tomto případě napětí na displeji odpovídá výstupnímu napětí nabíječky (ne napětí na svorkách).

MENU KONFIGURACE

Přístup do menu Konfigurace:

3 sekundy - Režim

Pro procházení podmenu stiskněte tlačítko Select:

Jazyky > restart > zámek showroomu > kontrola kabelů > ADVANCED MENU > Reset paměť

Podmenu :

• Jazyky :

Toto menu umožňuje zvolit jazyk (pomocí šipek pro změnu jazyka).

• Automatický restart :

Automatický restart pracuje pouze s režimy «Showroom», «Charge» (nabíjení) a «Power Supply» (napájecí zdroj). Tato funkce umožňuje automatické restartování nabíječky a restartování nabíjení po vypnutí síťového napětí.

Pro aktivaci funkce restartování, vybrat «Konfigurace | restart : ON».

• Zámek pro showroom :

Chcete-li zamknout přístroj v režimu Showroom (aby se zabránilo zneužití)

pro aktivaci funkce «Lock Showroom», vybrat « Konfigurace | Lock Showroom : Y ».

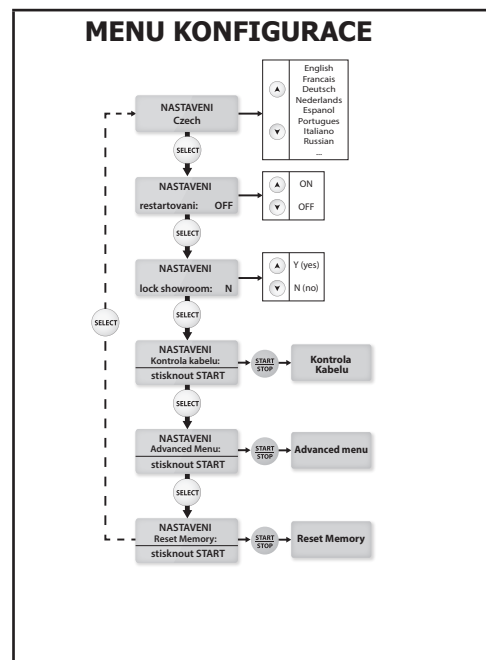

Zástupce pro zámek Showroomu:

Funkci «Lock Showroom» (zámek pro showroom) lze aktivovat bez přístupu do konfiguračního menu.

- Vypnutí zařízení (hlavní vypínač dejte do polohy OFF)
- Stiskněte tlačítko MODE
- Zapněte spínač do polohy ON při stále stisknutém tlačítku «MODE». Po dobu 3 sekund se na displeji zobrazí „GYSFLASH 30-24 HF Vx.x“
- Podržte stisknuto tlačítko MODE, dokud se na displeji nezobrazí «lock showroom: Y»

• Typ nabíjení :

Je možné vybrat typ nabíjení:

- Nabíjení autobaterie (auto.) pro startovací baterie.
- Nabíjení trakční (trak.) pro trakční baterie.

• Kalibrace kabelů :

Tento režim je nutno použít vždy, když jsou měněny kabely. Nabíječka GYSFLASH může být vybavena kabely od 2x5m s průřezem 16 mm².

OK : Kalibrování bylo úspěšné.

FAIL (porucha) : Problém vzniká během kalibrace. V tomto případě se kalibrace resetuje na tovární nastavení. Zkontrolujte, zda jsou kabely v dobrém stavu a správně v zkrátu a opakujte postup.

• Advanced Menu (rozšířené menu) (kód 1-9-6-4) :

Toto menu je určeno pouze pro zkušené uživatele.

Pro přístup do tohoto menu zadejte výše uvedený kód (tlačítko Select pro změnu číslic a tlačítko Start/Stop pro potvrzení kódu).

Podrobnosti viz strana 20.

• **Reset Paměti (kód 1-9-6-4) :**

Toto menu je určeno pro resetování do stavu továrního nastavení zadáním výše uvedeného kódu. Všechny osobní parametry budou vymazány.

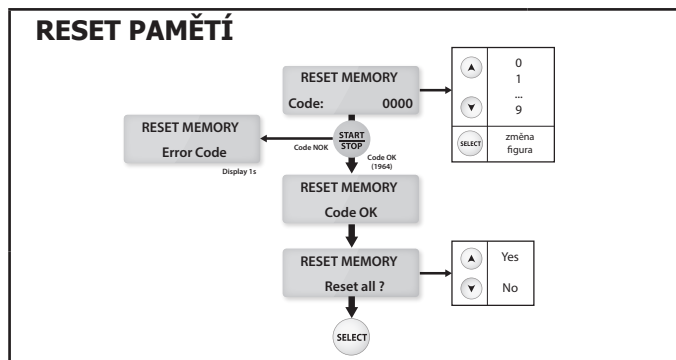

ADVANCED MENU (ROZŠÍŘENÉ)

Toto menu nastavuje pokročilé parametry nabíječky.

Stiskněte tlačítko Select, když se chcete přesunout z jednoho parametru na další :



Aktivace «Change battery» (výměna akumulátoru) > Aktivace «Power Supply» (napájecí zdroj) > Aktivace «Expert Curve» (expertní křivka) (> Nastavení «Expert Curve»)

• Aktivace režimu CHANGE BATTERIE :

Pro aktivaci režimu CHANGE BATTERY (výměna akumulátoru) zvolte «ADVANCED MENU (rozšířené menu) | Change bat (výměna akumulátoru): ON». Nyní bude tento režim přístupný ze seznamu menu.

• Aktivace režimu POWER SUPPLY :

Pro aktivaci režimu POWER SUPPLY (napájení) zvolte «ADVANCED MENU (rozšířené menu) | Power Supply (napájení): ON». Nyní bude tento režim přístupný ze seznamu menu.

• Aktivace režimu «EXPERT» :

Pro aktivaci křivky «EXPERT» zvolte v «ADVANCED MENU | Expert curve: ON». Nyní bude tato křivka k dispozici v seznamu nabíjecích křivek v režimu CHARGE (nabíjení).

• Nastavení parametrů křivky «EXPERT» :

Pokud je aktivována nabíjecí křivka, mohou být nastaveny parametry nabíjecí křivky (typ IU0IUU):

- **Unominal:** napětí akumulátoru (6V, 12V nebo 24V).

- **Ucharge:** Nabíjecí napětí je nastavitelné od 6.0 do 30.0 V (krok 7).

- **Urecovery:** Napětí pro obnovu je nastavitelné až do 30,0 V. Je-li zvolena hodnota «OFF», bude funkce obnovy neaktivní (krok 2 a 4).

- **Ufloating:** Nastavení plovoucího napětí. Je-li zvolena hodnota «OFF», bude funkce plovoucího napětí neaktivní (krok 9).

- **T recovery:** Maximální doba pro obnovu zkratovaných článků je nastavitelná od 1 hodiny do 12 hodin (krok 2).

- **T refresh:** Čas pro fázi obnovy je nastavitelný od 1 hodiny do 12 hodin. Je-li zvolena hodnota «OFF», bude funkce obnovení neaktivní (krok 8).

- **T desulfat:** Maximální doba desulfatizace je nastavitelná od 1 hodiny do 12 hodin (krok 4).

- **T ch_max:** Maximální nabíjecí doba (krok 7 a 6).

- **T ch_min:** Minimální nabíjecí doba (krok 7 a 6).

- **Urefresh:** Maximální napětí ve fázi obnovy (krok 8).

- **OCP (Protection de surcharge):** Maximální procento jmenovité kapacity, které může být aplikováno před začátkem ochrany.

⇒Varování :

Při nabíjení v místě může příliš vysoké nastavení «Urecovery» nebo «Urefresh» způsobit poškození elektroniky ve vozidle. Nedoporučujeme nastavení vyšší než 15 V.

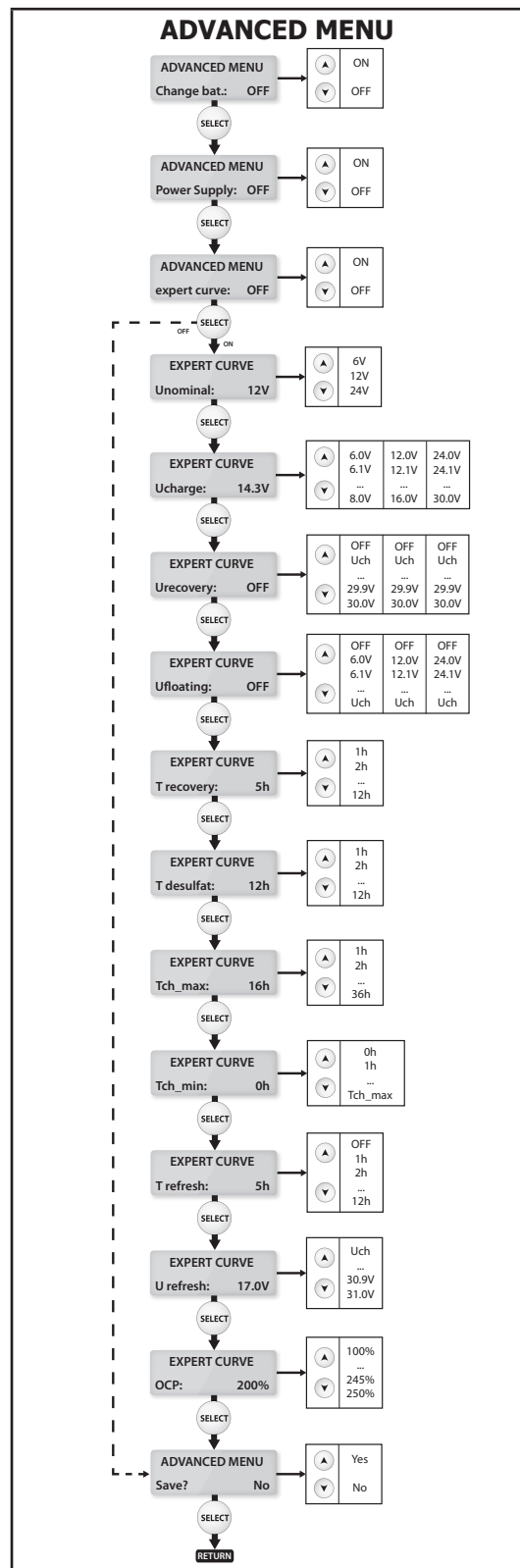

Chcete-li uložit a potvrdit nové nastavení, zvolte «ADVANCED MENU» (rozšířené menu) | save? (uložení?) Ano».

Stiskněte tlačítko «MODE» k opuštění menu «Configuration» (konfigurace).



Popis nabíjecí křivky (IU0IU0)

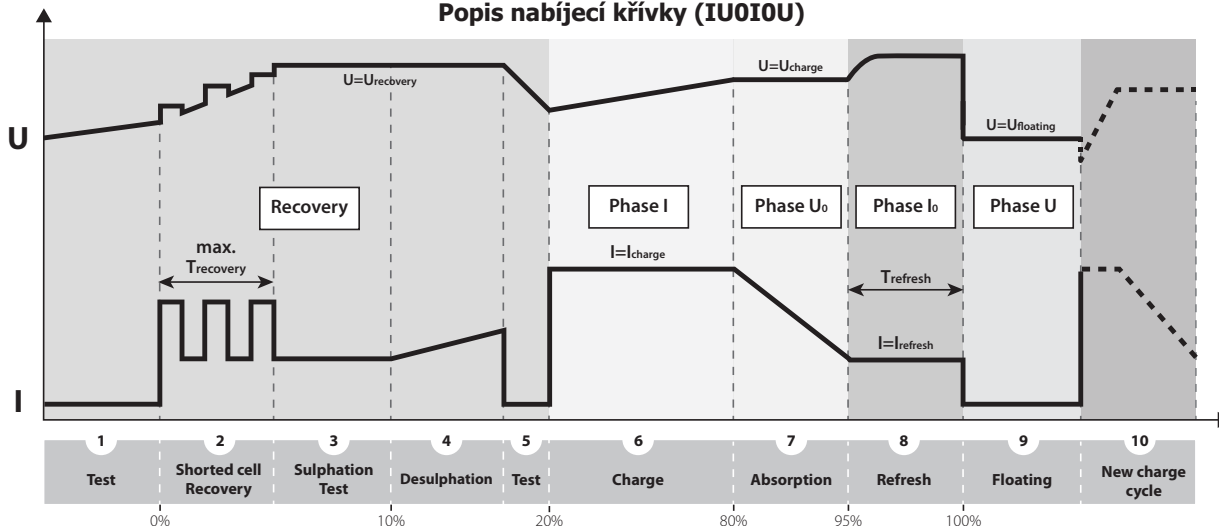

1	Testování zkratu článků akumulátoru	NABÍJENÍ AUTOBATERIÍ
2	Renovace článků po dlouhém hlubokém vybití	
3	Test sulfatizace akumulátoru	
4	Desulfatizace a renovace akumulátoru	
5	Překontrolování renovace akumulátoru	
6	Nabíjení až na 80%	
7	Nabíjení až na 95%	
8	Obnova článků akumulátoru	
9	Udržbové nabíjení	
10	Spustí nabíjecí cyklus pro udržení výkonnosti = údržba	

Popis trakční nabíjecí křivky (IU0IU0)

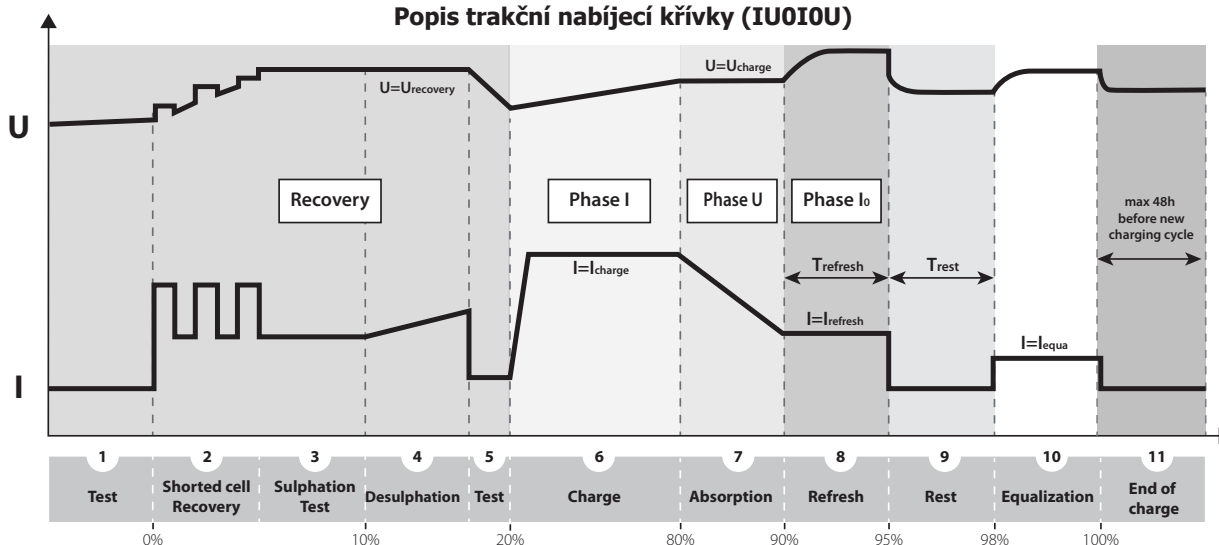

1	Testování zkratu článků akumulátoru	NABÍJENÍ TRAKČNÍCH AKUMULÁTORŮ
2	Renovace článků po dlouhém hlubokém vybití	
3	Test sulfatizace akumulátoru	
4	Desulfatizace a renovace akumulátoru	
5	Překontrolování renovace akumulátoru	
6	Nabíjení až na 80%	
7	Nabíjení až na 90%	
8	Obnova článků akumulátoru	
9	Fáze pauzy článků	
10	Vyrovňování článků akumulátoru	
11	Akumulátor nabitý až na 100% (znovu spustí nabíjení za 48h)	



OCHRANNÉ FUNKCE

Toto zařízení je chráněno proti zkratu a přepolování. Má funkci omezení jisker, která zabrání vzniku jisker při připojení nabíječky k akumulátoru. Gysflash nebude dodávat proud, pokud není detekován připojený akumulátor (bez napětí ve svorkách). Nabíječka je vybavena vnitřní 40A pojistkou (obj. č. 054646) k ochraně proti zneužití.

PROBLÉMY, PŘÍČINY, ŘEŠENÍ

	PROBLÉMY	PŘÍČINY	ODSTRANĚNÍ
1	Blikající displej: « #error (+)<-->(-) » + alarmové pípnutí	Přepolování	Připojte červenou svorku na „+“ pól a černou svorku na „-“ pól
2	Blikající displej: « #erreur U>Umax » + alarmové pípnutí	Napětí akumulátoru příliš vysoké.	Nabíječka není vhodná (např. 24V akumulátor místo 12V akumulátoru)
3	Blikající displej: « #battery error » (porucha akumulátoru) + alarmové pípnutí	Akumulátor má zkrat nebo je poškozený.	Batterie à remplacer.
		Akumulátor není připojen nebo jsou svorky ve zkratu	Zkontrolujte připojení akumulátoru.
		Spotřeba překračuje výstup nabíječky	Nabíječka není vhodná.
4	Blikající displej: « >30A » + alarmové pípnutí	Spotřeba překračuje výstup nabíječky	Vypněte elektrické spotřebiče pro snížení energetických nároků.
5	GYSFLASH dodává vysoký proud (větší než 10 A) předtím, než bude aktivován diagnostický nástroj.	Ve vozidle jsou zapnuty nějaké spotřebiče.	GYSFLASH pracuje podle specifikace. Vypněte spotřebiče pro kontrolu, zda akumulátor není příliš vybit (viz příčina č. 2).
		Akumulátor je vybit	Akumulátor je hluboce vybit, GYSFLASH dodává proud pro nabíjení. Počkejte pro spuštění diagnostiky než bude výstupní proud nižší než 10 A.
6	Zobrazení po dobu 1 sekundy: « no battery » (bez akumulátoru) + alarmové pípnutí	Režim Showroom je zapnut « no battery » (bez akumulátoru)	Showroom bez akumulátoru: GYSFLASH funguje normálně. Chcete-li deaktivovat funkci „no battery“ (bez akumulátoru), stiskněte tlačítko „START/STOP“, a pak stiskněte znovu tlačítko START/STOP pro start režimu Showroom s akumulátorem.
7	Zařízení je uzamčeno v režimu showroom	Zámek pro showroom je aktivní	GYSFLASH pracuje podle specifikace. Pro deaktivování této funkce viz menu konfigurace.
8	Zobrazení na displeji: « #error T(°C) » (chyba teploty) + alarmové pípnutí	Porucha ventilátoru	Kontaktujte svého distributora.
		Dlouhodobé vystavení slunečnímu světlu	Nenechávejte přístroj vystaven slunečnímu záření. Ponechte přístroj zapnutý, dokud porucha nezmizí. (alarm lze zastavit stiskem tlačítka START/STOP).
9	Zobrazení na displeji: « #error IHM » (chyba IHM) + alarmové pípnutí	Porucha elektroniky	Kontaktujte svého distributora.
10	« #error fuse » (porucha pojistky) + alarmové pípnutí	Nesprávné použití	Vnitřní pojistka musí být vyměněna kvalifikovanou osobou (obj. č. 054646: 40 A).
11	Přístroj nic nezobrazí	Vstupní pojistka HS	Vstupní pojistka musí být vyměněna kvalifikovanou osobou (obj. č. 054578: 6.3A, 5x20).
		Porucha elektrické sítě	Zkontrolujte, zda je napětí elektrické sítě mezi 180 a 260 V.

DANE TECHNICZNE / TECHNICKÉ VLASTNOSTI

Przydzielone napięcie zasilania / Napájení	220-240VAC ~ 50/60Hz
Przydzielona moc / Výkon	540W
Wydajność / Účinnost	94%
Bezpiecznik wejściowy / Vstupní pojíška	T 10A  (5x20)
Przydzielone napięcie wyjściowe / Výstupní napětí	6 V DC 12 V DC 24 V DC
Zakres napięcia / Rozsah výstupního napětí	2 – 31V
Przydzielony prąd wyjściowy / Výstupní proud	30A @ 6V DC 30A @ 12V DC 15A @ 24V DC
Bezpiecznik wyjściowy / Výstupní pojíška	 40A
Typ akumulatora / Typy akumulátorů	Bateria ołowiowa Olověná baterie
Przydzielona pojemność akumulatora / Kapacita akumulátoru	10 – 600 Ah
Liczba ogniw baterii akumulatora / Počet článků	6
Zużycie baterii akumulatora w stanie spoczynku / Zpětný proud	< 1mA
Krzywa obciążenia / Nabíjecí krivka	I _U U
Temperatura urządzenia podczas pracy / Provozní teplota	0°C – +40°C
Temperatura przechowywania / Skladovací teplota	-20°C – +80°C
Wskaźnik ochrony / Krytí	IP21
Jakość ochrony / Druh krytí	Class I
Waga (zawarte kable zasilania i ładowania) / Hmotnost, včetně vstupních kabelů a nabíjecích kabelů	3.8Kg
Wymiary (Szerokość x Wysokość x Głębokość) / Rozměry (D*Š*V)	255 x 105 x 230 mm
Normy / NORMY	EN 60335-1 EN 60335-2-29 EN 62233 CEI EN 60529 EN 50581 EN 55014-1 EN 55014-2 CEI 61000-3-2 CEI 61000-3-3

PRZÓD / OVLÁDACÍ PANEL

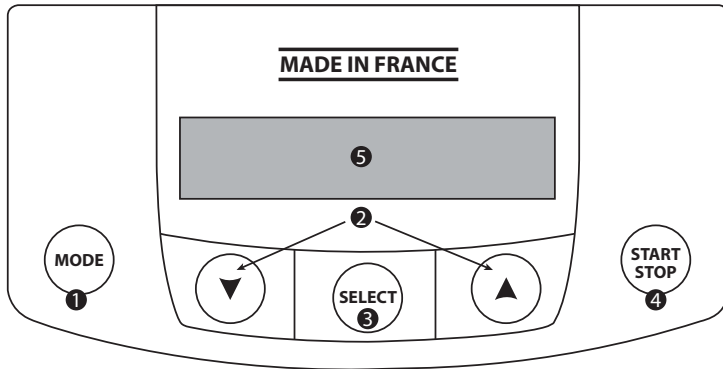

- 1 PL: Przycisk Mode
CZ : Tlačítko „MODE“
- 2 PL: Przycisk + lub -
CZ : Tlačítka + ou -
- 3 PL: Przycisk Wyboru «Select»
CS : Tlačítko Select
- 4 PL: Przycisk Start/Stop
CZ : Tlačítko START/STOP
- 5 PL: Wyświetlacz
CZ : Displej

POŁĄCZENIE KILKU BATERII / KOMBINACJE AKUMULÁTORŮ

